

Bedienungs- und Installationsanleitung

- Instructions for Operation and Installation
- Mode d'emploi et Instructions d'Installation
- Bedienings- en montagevoorschrift

MISTRAL MK

- MISTRAL MK
- MISTRAL MK
- MISTRAL MK

Sehr geehrte Kundin, sehr geehrter Kunde,

Dear Customer

Chère cliente, cher client,

Geachte klant,

mit diesem Gerät haben Sie ein Qualitäts-Produkt erworben, das wir für Sie mit größter Sorgfalt und mit höchstem Anspruch entwickelt und hergestellt haben. Es gilt die gesetzliche Gewährleistungsfrist. Von dieser Gewährleistung ausgeschlossen sind Defekte, die durch unsachgemäße Behandlung, nicht bestimmungsgemäße Verwendung oder Mißachtung der Bedienungs- und Installationsanleitung eingetreten sind.

in buying this device you are owning a quality product that has been developed and manufactured with the highest diligence and standards. Statutory warranty rights apply. Defects caused by improper handling, usage for purposes other than intended for or disregarding the installation and operation manual shall be excluded from this warranty.

En achetant cet appareil, vous avez fait l'acquisition d'un produit de qualité que nous avons développé et fabriqué avec le plus grand soin et dans le respect de critères très exigeants. L'obligation de garantie fait foi. La garantie exclut les défauts résultant d'un traitement non conforme, d'une utilisation non prévue ou de l'inobservation du mode d'emploi et des instructions d'installation.

met dit apparaat heeft u een kwaliteitsproduct aangeschaft, dat wij voor u met de grootst mogelijke zorgvuldigheid en volgens de hoogste eisen hebben ontwikkeld en vervaardigd. De wettelijke garantielijkt is geldig. Van de garantie uitgesloten zijn defecten, die zijn ontstaan door onvakkundige behandeling, niet-reglementair gebruik of door het niet-opvolgen van de bedienings- en montagevoorschrift.

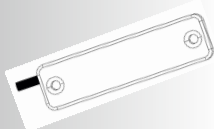

#	Inhalt	Contents	Sommaire	Inhoud
2	Produktbeschreibung	Product description	Description de produit	Product beschrijving
2	Bestimmungsgemäßer Gebrauch	Proper use	Utilisation conforme	Regulier gebruik
3	Kurzbeschreibung	Short description	Description sommaire	Korte beschrijving
3	Inbetriebnahme	Start-up	Mise en place	Ingebruikname
4	Schaltungsbeispiele	Examples of wiring	Exemple de connexion	Aansluitvoorbeelden
5	Technische Daten	Technical Data	Caractéristiques techn.	Technische gegevens
5	Information	Information	Information	Information

PRODUKT-BESCHREIBUNG PRODUCT DESCRIPTION DESCRIPTION DE PRODUIT PRODUCT BESCHRIJVING

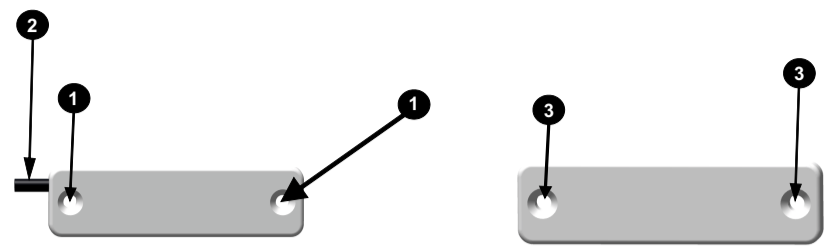

Mistral-Magnet Kontakt
Mistral-Reed
Mistral Magnet contact
Mistral Reed

Magnet
Magnet
l'aimant
Magneet

- | | | | |
|---|---|---|---|
| 1. Befestigungslöcher Mistral-Magnet Kontakt
2. Anschlussleitung
3. Befestigungslöcher Magnet | 1. Fixing holes Mistral-Reed

2. Connecting cable
3. Fixing holes magnet | 1. Trous de fixation Mistral-MK (Reed)
2. Cable de connexion
3. Trous de fixation de l'aimant | 1. Bevestigingsgaten Mistral-Reed
2. Aansluitkabel
3. Bevestigingsgaten magneet |
|---|---|---|---|

Nur für Innenanwendung
For indoor use only
Solo per uso interno

Bestimmungsgemäßer Gebrauch
Das hier beschriebene Gerät dient ausschließlich zur Ansteuerung von elektronischen Gongs der Grothe GmbH. Aufgrund unterschiedlicher Einflüsse (leere Batterien, Funkstörungen etc.) kann es zur Beeinträchtigung der Funktion kommen. Deshalb nicht in sicherheitsrelevanten Bereichen verwenden! Das Gerät weder Tropfen noch Spritzwasser aussetzen! Keine flüssigkeitsgefüllten Gefäße darauf stellen! Nicht mit Gegenständen oder Decken, Vorhängen etc. zudecken! Vor direkter Sonnenbestrahlung und offenen Brandquellen fernhalten!

Proper use
The device described herein is to be used exclusively as a switch for the Grothe electronic chime range. Due to different influences (e.g. low batteries, radio interference, etc.) the function can be impaired. Therefore the device shall not be used in areas which are safety-relevant. Do not expose the device to dripping or splash-water. Do not place any liquid-filled containers on top! Do not cover with objects, blankets, curtains, etc.! Keep away from direct sunlight and open flames!

Utilisation conforme
L'appareil ici décrit est strictement destiné à l'envoi de sons électroniques de la société Grothe GmbH. Des circonstances défavorables (piles faibles, mauvais réseau etc.) peuvent conduire à un mauvais fonctionnement. Pour ces raisons, ne pas utiliser dans des domaines de sécurité! Tenir l'appareil au sec (pas de goutte d'eau ou éclaboussures)! Ne pas poser de récipients remplis de liquide dessus! Ne pas recouvrir d'objets, de couvertures, de rideaux, etc.! Tenir à l'écart de la lumière directe du soleil et des flammes nues!

Rechtmatig gebruik
Het hier beschreven product is uitsluitend bedoeld voor aansturing van Grothe gongen. De functie kan worden verstoord door diverse invloeden (lege batterijen, zenderverstoringen etc.). Gebruik dit product nooit in omgevingen m.b.t. veiligheid! Plaats dit product nooit onder bereik van weersinvloeden! Plaats geen houders met vloeistoffen bovenop dit product. Plaats geen met vloeistof gevulde containers erop! Niet afdekken met voorwerpen, dekens, gordijnen enz.! Uit de buurt houden van direct zonlicht en open vuur!

Kurz-Beschreibung
Bei diesem Gerät handelt es sich um eine Aktivierungseinheit für elektronische Gongs der Grothe GmbH. Die Spannungsversorgung erfolgt über den elektronischen Gong oder einen Mistral Sender. Nach der Aktivierung durch Öffnen von Türen oder Fenstern wird ein kurzer Schallimpuls erzeugt der einen elektronischen Gong ansteuern kann. Der Artikel besteht aus einem Mistral-Magnetkontakt und einem Magneten.

Short description
This product is an activation unit for electronic chimes from Grothe GmbH. The power is supplied either via an electronic chime or the Mistral transmitter. After activating the device by opening either the door or window a short impulse is generated which can trigger the electronic chime. The device consists of the Mistral-Reed and a magnet.

Description rapide
Cet appareil permet l'activation des carillons électroniques de la société Grothe GmbH. L'alimentation s'effectue via les carillons électroniques ou un émetteur radio Mistral. Après l'activation par l'ouverture de la porte ou d'une fenêtre, une impulsion temporelle se produit. Seulement les sons électroniques peuvent être activés. Cet article comprend un Mistral-MK(reed) et un aimant.

Korte beschrijving
Dit product is een activatie unit voor elektronische gongen van Grothe. De voedingspanning komt vanuit een elektronische gong of Mistral zender. Na het activeren door het openen van een deur of raam wordt een kort schakelcontact gemaakt. Hierdoor wordt een gong aangestuurd. Alleen Grothe gongen kunnen hiermee worden aangestuurd. Het product bestaat uit een Mistral-reed en een magneet.

Inbetriebnahme
Befestigen Sie den Mistral-Magnetkontakt mit zwei Schrauben am Türrahmen. Dabei muss die Kabeleinführung oben sein (4). Nachfolgend befestigen Sie den Magneten am Türblatt. Achten Sie darauf, dass der Abstand zwischen Mistral-Magnetkontakt und Magneten nur wenige Millimeter beträgt, sowohl horizontal als auch vertikal. (Bild 1) Bei Höhenunterschieden kann es notwendig sein den Mistral-Magnetkontakt zu unterfüttern.

Comissioning
Fix the Mistral-Reed to the door casing by using two screws. Cable entry has to be at the top (4). Fix the magnet-unit to the door leaf. Take care that the distance between the Mistral-Reed and the magnet is only a few millimeters in both directions, horizontally and vertically. In case of level differences it might be necessary to line the Mistral-Reed.

Mise en place
Fixer le Mistral-MK(reed) avec deux vis sur l'encadrement de la porte. L'entrée du câble doit être située en haut. Maintenant veuillez fixer l'aimant sur la porte. Attention: La distance entre le Mistral-MK(reed) et l'aimant ne doit pas dépasser plusieurs millimètres, horizontalement comme verticalement (Fig 1). Dans le cas d'une différence de niveau, il peut être nécessaire de caler le Mistral-MK(reed).

Ingebruikname
Bevestig het Mistral-reed deel met 2 schroeven op het raam of deurkozijn. De kabelaanleiding moet naar boven gericht zijn. Bevestig de magneet met 2 schroeven tegenover de Mistral-reed aan het openstaande raam of deur. Let op! De afstand tussen de Mistral-reed en de magneet mag maximaal enkele millimeters bedragen. De voedingspanning komt uit de gong of Mistral zender. Zie het aansluitschema. Let op de polariteit.

Anschluss an Mistral Sender
Die rote Ader in der Leitung wird an Klemme (C) des Mistral Senders angeklemt. Die weiße Ader wird an Klemme (O) angeklemt. (Bild 2)

Connection to Mistral transmitter.
Connect the red wire to the terminal (C) of the Mistral transmitter. The white wire has to be connected to the terminal (O) of the transmitter (Picture 2)

Connection avec l'émetteur radio Mistral
Raccordez le câble rouge avec la borne (C) de l'émetteur radio Mistral. Raccordez le câble blanc avec la borne (O) de l'émetteur radio Mistral.

Aansluiten op een Mistral zender
Sluit de rode draad aan op aansluiting (C) van de Mistral zender. De witte draad wordt aangesloten op aansluiting (O). (Beeld 2)



Bild 1 Pic. 1

Anschluss an Croma 100/230 / Echo
Die rote Ader wird an Klemme (V) angeklemt. Die weiße Ader wird wahlweise an Klemme (C1) oder (C2) angeklemt. (Bild 3)

Connection with Croma 100/230 / Echo
Connect the red wire with terminal (V). The white wire has to be connected either to terminal (C1) or (C2). (Refer to picture 3)

Connection avec Croma 100/230 / Echo
Connecter le câble rouge avec l'ordinateur (V). Raccordez le câble blanc avec la borne (C1) ou (C2) du carillon. (Fig.3)

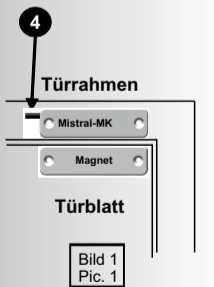
Aansluiten op een Croma 100/230 / Echo
Sluit de rode draad aan op aansluiting V. Sluit de witte draad aan op aansluiting C1 of C2. (Beeld. 3)

Anschluss an Croma 50
Die rote Ader wird wahlweise an Klemme (1) oder (2) oder (3) angeklemt. Die weiße Ader wird an Klemme (Batt.) angeklemt. (Bild 4)

Connecting with Croma 50
The red wire has to be connected either to terminal (1) or (2) or (3). The white wire has to be connected to terminal (Batt.). (Pic. 4)

Connection avec Croma 50
Raccordez le câble rouge au choix avec la borne (1) ou (2) ou (3). Raccordez le câble blanc avec la borne (Batt.). (Fig. 4)

Aansluiten op een Croma 50
De rode draad wordt of op aansluiting (1) of (2) of (3) aangesloten. De witte draad wordt op de aansluiting 'Batt.' aangesloten. (Beeld. 4)

Anschluss an UP-Gong 120WS
Der Anschluss ist nur bei Spannungsversorgung mit Gleichspannung möglich. Auf Polarität achten. Die rote Ader wird an Plus (+) der Spannungsversorgung angeklemt. Die weiße Ader wird wahlweise an Klemme (C1) oder (C2) angeklemt. (Bild 5)

Connection to flush-mounted chime (UP-Gong 120)
Connection is possible with DC power supply only. Take care of polarity. Red wire has to be connected to the positive terminal (+) of the power supply. White wire can be connected optional to terminal (C1) or (C2). (Pic 5).

Connexion avec le carillon a encastrement (UP-Gong 120)
La connexion est seulement possible avec alimentation en tension continue. Raccordez le câble rouge avec la borne positive (+) de l'alimentation. Raccordez le câble blanc au choix avec la borne (C1) ou (C2). (Fig.5)

Aansluiten op een UP-Gong 120WS
De aansluiting is alleen mogelijk met gelijkspanning. Let op de polariteit. Sluit de rode draad aan op de plus (+) van de voedingspanning. Sluit de witte draad aan op de aansluiting C1 of C2 (Beeld. 5)

Schaltungsbeispiele mit verschiedenen Grothe Gongs und Mistral Sender

Connection examples with different Grothe chimes and Mistral transmitter

Exemples de connexion avec différents carillons et l'émetteur Mistral de la marque Grothe.

Aansluitvoorbeelden op verschillende Grothe gongen en Mistral zender.



Bild 2 Pic. 2 Beeld 2



Bild 3 Pic. 3 Fig. 2 Beeld 2

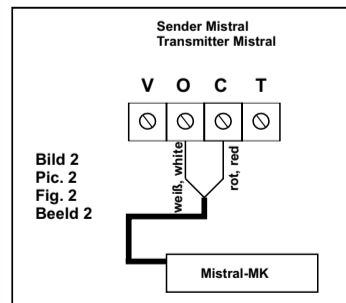

Bild 5 Pic. 5 Fig. 2 Beeld 2



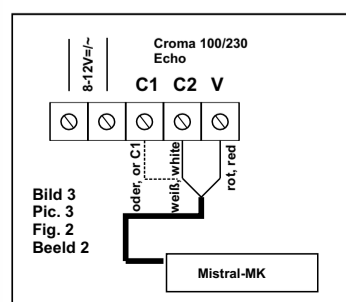

Bild 4 Pic. 4 Fig. 2 Beeld 2

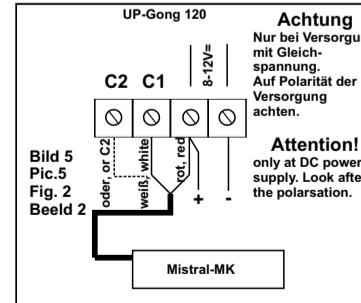
Achtung
Nur bei Versorgung mit Gleichspannung. Auf Polarität der Versorgung achten.

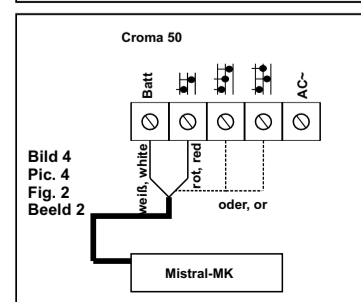

Attention!
only at DC power supply. Look after the polarisation.

	D	GB	F	NL
	TECHNISCHE DATEN	TECNICAL DATA	CARACTÉRISTIQUES TECHN.	TECHNISCHE GEGEVENS
	<p>Spannungsversorgung : erfolgt aus dem Grothe Gong oder Mistral Sender. max. 12 V=</p> <p>Abmessungen: 60 x 5 x 2 x mm</p> <p>Temperaturbereich: 5°C ... +40°C</p> <p>Schutzart: IP 40</p> <p>Kompatibilitätsliste:</p> <p>Mistral Sender SE 03.x - Croma 50 - Croma 100 - Croma 230 - Echo - UP Gong 120 nur bei Versorgung mit Gleichspannung</p> <p>Siehe Schaltungsbeispiele</p>	<p>The power is supplied either via an electronic chime or the Mistral transmitter (max. 12 V=).</p> <p>Dimensions: 60 x 5 x 2 mm</p> <p>Operable temperature range: 5°C ... +40°C</p> <p>Protection class IP 40</p> <p>List of compatible devices:</p> <p>Mistral Transm. SE 03.x - Croma 50 - Croma 100 - Croma 230 - Echo - UP chime 120 only when connected with DC power</p> <p>See Connection examples</p>	<p>Source de courant: provient du son Grothe ou de l'émetteur. max 12V</p> <p>Dimensions: 60 x 5 x 2mm</p> <p>Gamme de température +5°C ... +40°C</p> <p>Classe de protection IP 40</p> <p>Liste de compatibilité:</p> <p>Emetteur Mistral SE 03.x - Croma 50 - Croma 100 - Croma 230 - Echo - UP Gong 120 (seulement avec alimentation en tension continue)</p> <p>Voir les exemples de connexion</p>	<p>Voedingspanning: uit de Grothe gong of Mistral zender. Maximaal 12V=.</p> <p>Afmetingen: 60 x 5 x 2 mm</p> <p>Temperatuurbereik: 5°C ... +40°C</p> <p>Beschermklasse IP 40</p> <p>Compatibiliteitslijst:</p> <p>- Mistral Transm. SE 03.x - Croma 50 - Croma 100 - Croma 230 - Echo - UP Gong 120 Voeding alleen met gelijkspanning</p> <p>Zie aansluitvoorbeelden</p>
	INFORMATION	INFORMATION	INFORMATION	INFORMATION

	CE-Erklärung angewandte Normen.	CE Declaration - Guideline - Applied standart - Legal	Ddéclaration CE et normes appliqués	CE Verklaring Richtlijnen EC toegepaste normen
	<p>Hiermit erklären wir, dass sich dieses Produkt mit den grundlegenden Anforderungen und den anderen relevanten Vorschriften in Übereinstimmung befindet.</p> <p>Das Gerät ist nach den relevanten Normen EN 60669 geprüft.</p> <p>EG-Konformitätserklärung: siehe Kontaktadresse in der beigefügten „Service Information“.</p> <p>Länder: für alle Länder der EU.</p>	<p>We hereby declare that this product complies with the basic requirements and other relevant regulations.</p> <p>The device has been tested according to the respective standard EN 60669.</p> <p>EU-Declaration of Conformity: Refer to the contact information given in the attached "Service information".</p> <p>Countries: For all EU countries</p>	<p>Nous déclarons ce produit conforme aux normes requises par la directive européenne.</p> <p>Ce produit à été contrôlé selon les normes EN 60669.</p> <p>Déclaration européenne de conformité: Consultez la liste d'adresse dans la note "Service Information"</p> <p>Pays: Tous les pays de la CEE</p>	<p>Hierbij verklaren wij dat dit product voldoet aan de richtlijnen en andere relevante regelgeving binnen de norm.</p> <p>Dit product is getest volgens de huidige normen binnen de EN 60669.</p> <p>Voor de conformiteitsverklaring verwijzen wij naar het contactadres, te vinden in de bijgesloten "Service informatie"</p> <p>Landen: voor alle Europese landen.</p>

	D	GB	F	NL
	Information zur Entsorgung	Information on disposal	Informations sur l'élimination	Informatie over verwijdering
	<p>Entsorgung von Elektro- und Elektronikgeräten.</p> <p>Das Symbol „durchgestrichene Mülltonne“ bedeutet, dass Sie per Gesetz verpflichtet sind, Elektro- und Elektronikgeräte einer vom unsortierten Siedlungsabfall getrennten Erfassung zuzuführen. Eine Entsorgung über den Hausmüll, wie etwa den Restmüll ist untersagt.</p> <p>Entnahme und getrennte Entsorgung von Batterien, Akkus und Lampen</p> <p>Enthalten die Produkte Batterien und Akkus, die nicht vom Altgerät umschlossen sind oder Lampen, die aus dem Altgerät zerstückungsfrei entnommen werden können, müssen diese vor der Entsorgung entnommen werden und getrennt als Batterie bzw. Lampe entsorgt werden.</p> <p>Möglichkeiten der Rückgabe von Altgeräten</p> <p>Altgeräte können im Rahmen der durch öffentlich-rechtlichen Entsorgungsträger eingerichteten und zur Verfügung stehenden Möglichkeiten der Rückgabe oder Sammlung von Altgeräten kostenlos abgeben, um deren ordnungsgemäße Entsorgung der Altgeräte sicherzustellen. Darüber hinaus ist unter bestimmten Voraussetzungen auch bei Vertreibern von Elektro- und Elektronikgeräten die Rückgabe möglich.</p>	<p>Disposal of electrical and electronic equipment</p> <p>The symbol of the "crossed-out wheeled bin" means that, by law, you are required to dispose of electrical and electronic equipment separately from unsorted household waste. Disposal via household waste, such as residual waste, is prohibited.</p> <p>Removal and separate disposal of batteries, rechargeable batteries and lamps</p> <p>If the products contain batteries or rechargeable batteries that are not enclosed by the old device, or lamps that can be removed from the old device without being damaged, they must be removed before disposal and disposed of separately as a battery or lamp.</p> <p>Options for returning old devices</p> <p>Old devices can be returned free of charge through the return or collection systems provided by public waste management authorities, ensuring proper disposal of the equipment. In addition, under certain conditions, return is also possible through retailers of electrical and electronic devices.</p>	<p>Élimination des équipements électriques et électroniques</p> <p>Le symbole de la « poubelle barrée » signifie que vous êtes légalement tenu d'éliminer les équipements électriques et électroniques séparément des déchets ménagers non triés.</p> <p>L'élimination avec les ordures ménagères, telles que les déchets résiduels, est interdite.</p> <p>Retrait et élimination séparée des piles, accumulateurs et lampes</p> <p>Si les produits contiennent des piles ou accumulateurs qui ne sont pas intégrés de manière indissociable à l'ancien appareil, ou des lampes pouvant être retirées sans les endommager, ceux-ci doivent être retirés avant l'élimination et éliminés séparément en tant que pile ou lampe.</p> <p>Possibilités de retour des anciens appareils</p> <p>Les anciens appareils peuvent être déposés gratuitement dans le cadre des systèmes de retour ou de collecte mis en place par les organismes publics de gestion des déchets, afin de garantir leur élimination appropriée. De plus, sous certaines conditions, il est également possible de les retourner chez les distributeurs d'équipements électriques et électroniques.</p>	<p>Verwijdering van elektrische en elektronische apparaten</p> <p>Het symbool van de "doorgestreepte afvalcontainer" betekent dat u wettelijk verplicht bent elektrische en elektronische apparaten apart van het ongesorteerde huishoudelijk afval in te zamelen. Verwijdering via het huisvuil, zoals restafval, is verboden.</p> <p>Verwijdering en afzonderlijke inzameling van batterijen, accu's en lampen</p> <p>Als de producten batterijen of accu's bevatten die niet door het oude apparaat zijn ingesloten, of lampen die zonder beschadiging uit het oude apparaat kunnen worden verwijderd, moeten deze vóór de verwijdering worden uitgenomen en afzonderlijk als batterij of lamp worden ingezameld.</p> <p>Mogelijkheden voor het inleveren van oude apparaten</p> <p>Oude apparaten kunnen gratis worden ingeleverd via de retour- of inzamelsystemen die door de openbare afvalbeheerders zijn opgezet, om zo een correcte verwerking te garanderen. Daarnaast is het onder bepaalde voorwaarden ook mogelijk om ze bij verkopers van elektrische en elektronische apparaten in te leveren.</p>
	Notizen	Notes	Notes	Notities
	<p>Bitte führen Sie das Gerät am Ende seiner Lebensdauer den zur Verfügung stehenden Rückgabe- und Sammel-Systemen zu.</p>	<p>At the end of the product's useful life, please dispose it at appropriate collection points provided in your country.</p>	<p>Une fois le produit en fin de vie, veuillez le déposer dans un point de recyclage approprié.</p>	<p>Wij raden u aan het apparaat aan het einde van de levensduur in te leveren bij een door de overheid aangewezen inzamelpunt.</p>
	Kontakt	Contact	Contact	Contact
	MV143394 08/2025	Urmet Deutschland GmbH Löhestr. 22, 53773 Hennef Tel.: +49 (0) 22 42 / 88 90-0 Fax.: +49 (0) 22 42 / 88 90-36 info@urmet.de / www.urmet.de		

	D	GB	F	NL
	Information	Information	Information	Information
	<p>Unter dem nachfolgenden Link, kann ein Onlineverzeichnis der Sammel- und Rücknahmestellen angezeigt werden: www.stiftung-ear.de</p> <p>Schutz personenbezogener Daten</p> <p>Alle Endnutzer von Elektro- und Elektronikgeräten sind für das Löschen personenbezogener Daten auf den zu entsorgenden Altgeräten, sofern diese dort gespeichert sind, selbst verantwortlich.</p>	<p>At the following link, you can access an online directory of collection and return points: www.stiftung-ear.de</p> <p>Protection of personal data</p> <p>All end users of electrical and electronic devices are solely responsible for deleting personal data stored on devices that are to be disposed of.</p>	<p>Via le lien suivant, vous pouvez consulter un répertoire en ligne des points de collecte et de reprise : www.stiftung-ear.de</p> <p>Protection des données personnelles</p> <p>Tous les utilisateurs finaux d'équipements électriques et électroniques sont responsables de la suppression des données personnelles éventuellement enregistrées sur les appareils à éliminer.</p>	<p>Via de volgende link kunt u een onlineoverzicht van inzamel- en retourpunten bekijken: www.stiftung-ear.de</p> <p>Bescherming van persoonsgegevens</p> <p>Alle eindgebruikers van elektrische en elektronische apparaten zijn zelf verantwoordelijk voor het verwijderen van persoonsgegevens die op de te verwijderen apparaten zijn opgeslagen.</p>

	D	GB	F	NL
	Information	Information	Information	Information
	<p>Das Symbol „durchgestrichene Mülltonne“ bedeutet, dass Sie per Gesetz verpflichtet sind, Elektro- und Elektronikgeräte einer vom unsortierten Siedlungsabfall getrennten Erfassung zuzuführen. Eine Entsorgung über den Hausmüll, wie etwa den Restmüll ist untersagt.</p>	<p>The symbol of the "crossed-out wheeled bin" means that, by law, you are required to dispose of electrical and electronic equipment separately from unsorted household waste. Disposal via household waste, such as residual waste, is prohibited.</p>	<p>Le symbole de la « poubelle barrée » signifie que vous êtes légalement tenu d'éliminer les équipements électriques et électroniques séparément des déchets ménagers non triés.</p>	<p>Het symbool van de "doorgestreepte afvalcontainer" betekent dat u wettelijk verplicht bent elektrische en elektronische apparaten apart van het ongesorteerde huishoudelijk afval in te zamelen. Verwijdering via het huisvuil, zoals restafval, is verboden.</p>
	Notizen	Notes	Notes	Notities
	<p>Bitte führen Sie das Gerät am Ende seiner Lebensdauer den zur Verfügung stehenden Rückgabe- und Sammel-Systemen zu.</p>	<p>At the end of the product's useful life, please dispose it at appropriate collection points provided in your country.</p>	<p>Une fois le produit en fin de vie, veuillez le déposer dans un point de recyclage approprié.</p>	<p>Wij raden u aan het apparaat aan het einde van de levensduur in te leveren bij een door de overheid aangewezen inzamelpunt.</p>
	Kontakt	Contact	Contact	Contact
	MV143394 08/2025	Urmet Deutschland GmbH Löhestr. 22, 53773 Hennef Tel.: +49 (0) 22 42 / 88 90-0 Fax.: +49 (0) 22 42 / 88 90-36 info@urmet.de / www.urmet.de	